

KANKAANPÄÄ VIHTELJÄRVEN RANTAKAAVA

1:2000

2 - OSAINEN KARTTA
TAMM KARTTA OSA 1

Kylä: VIHTELJÄRVI
Vesistö: VIHTELJÄRVI

ALUEMÄÄRITTELY TALLE KARTALLE:

RANTAKAAVA KOSKEE KANKAANPÄÄN KAUPUNGIN VIHTELJÄRVEN KYLÄN TILOJA, TILOJEN OSIA TAI NIISTÄ MUODOSTETTUIJA TILOJA: 1:152 TELTTAMAKI, 1:153 TELTTARANTA, 1:154 TUOMITORVA, 1:155 SAUNARANTA, 1:180 MÄNTYRANTA, 1:181 NIINIRANTA, 2:199 PERÄVAHANGA, PERÄVAIONMÄKI, 2:201 ALIKULHUA, 2:211 KULHUA, 2:224 RAJAVIIKI, 1:168 SIKALA, TURUN JA PORIN LAANTIA

RANTAKAAVALLA MUODOSTUVAT KANKAANPÄÄN KAUPUNGIN VIHTELJÄRVEN KYLÄN VIHTELJÄRVEN RANTAKAAVA-ALUEEN KORTTELIT 1 - 4 SEKÄ MAA- JA METSÄTALOUSALUEET.

RANTAKAAVAMERKINNÄT JA -MÄÄRÄYKSET TALLE KARTALLE:

- RA** LOMA-ASUNTOJEN KORTTELIALUE.
- M** MAA- JA METSÄTALOUSALUE.
ALUEELLE SAA RAKENTAA VAIN MAA- JA METSÄTALouden HARJOITTAMISTA PALVELEVIA VÄLTÄMÄTTÖMIÄ RAKENNUKSIA JA RAKENNEITA VÄHINTÄÄN 150 M ETÄISYDELLE RANTAVIIVASTA, ELLEI KAAVAMERKINNÖISTÄ MUUTA JOHDU.
- 3 M SEN KAAVA-ALUEEN ULKOPUOLELLA OLEVA VIIVA, JOKTA VÄHISTÄMINEN KOSKEE.
- KORTTELIN, KORTTELINOSAN JA ALUEEN RAJA.
- - - - ERI KAAVAMÄÄRÄYSTEN ALAISTEN ALUEENOSIEN VÄLINEN RAJA.
- OHJEELLINEN RAKENNUSPAIKAN RAJA.
- 2** KORTTELIN NUMERO.
- 2** RAKENNUSPAIKAN NUMERO.
- 60/20** RAKENNUSOIKEUS KERROSALANELIOMETREINÄ; LOMA- JA SAUNARAKENNUS/HUOLTO- JA VARASTORAKENNUS. LOMA- JA SAUNARAKENNUS ON RAKENNETTAVA YHTEEN.
- 40** RAKENNUSOIKEUS KERROSALANELIOMETREINÄ.
- RAKENNUSALA.
- RAKENNUSALA, JOLLE SAA SIIJOITTAA SAUNAN, SAUNARAKENNUS SAA SISÄLTÄÄ OLESKELU-, VARASTO- JA HUOLTO-TILILAJIA.
- ALUEEN OSA, JOLLA ON SÄILYTTÄVÄ SEN LUONTAINEN PUUSTO TAI JOLLE ON ISTUTETTAVA PUUSTOA RIITTÄVÄN PEITTYVYYDEN AIKAANSAAJISEKSI, ALUEELLE EI SAA RAKENTAA MUUTA KUIN YHDEN KORKEINTAAN 5 M PITKÄN LAITURIN YHTÄ RAKENNUSALAA KOHTI.
- OHJEELLINEN TIEALUE.
- ⊙ YHTEISKÄYTTÖALUE.
- /1 KORTTELINUMERON YHTEYDESSÄ OLEVA LUKU, JOKA OSOITTAA RAKENNUSPAIKKOJEN ENIMMÄISMÄÄRÄN KORTTELIS- SA, TÄLLÄ KAAVA-ALUEELLA.
- ajp --- KORTTELIALUEELLA OLEVA OHJEELLINEN AJOYHTEYS
- LYT YLEINEN TIE VIERIALUEINEEN.
- AJONEUVOLIITTYMÄN LIIKIMÄÄRÄINEN SIIJAINTI. LIITTYMÄ YLEISILLE TEILLE ON SALLITTU VAIN ERIKSEEN MERKITYSSÄ KOHDISSA.

VESIHUOLTOMÄÄRÄYKSET

1. RAKENNUSPAIKALLE ON RAKENNETTAVA SAUNA- JA PESU- VESIEN MAAHAN IMEYTTÄMISTÄ VARTEN HIEKKASUODAT- TIMELLA VARUSTETTU IMEYTYSKAIVO VÄHINTÄÄN 15 M PÄÄHÄN RANTAVIIIVASTA.
2. KÄYMÄLÄJÄTEVESIÄ EI SAA PÄÄSTÄÄ VESISTÖÖN. KUIVA- KÄYMÄLÄ ON SIIJOITETTAVA VÄHINTÄÄN 30 M PÄÄHÄN RANTAVIIIVASTA.

LOMA- JA SAUNARAKENNUSTEN ULKONAKOMÄÄRÄYKSET

1. RAKENNUSTEN TULEE OLLA YKSIKERROKSISIA, MAANPAALISEN KELLARIKERROKSEN TAI OSAN SIITÄ RAKENTAMINEN ON KIELLETTY.
2. PAKOLLINEN KATTOMUOTO ON HARJAKATTO, JONKA SUUNTA ON RANTAVIIIVAN SUUNTA.
3. SEINÄMATERIAALINA ON KÄYTETTÄVÄ PUUTA, KATTOMATERIAA- LINA EI SAA KÄYTTÄÄ KIILTÄVÄÄ Peltiä.
4. RAKENNUSTEN SOKKELI SAA OLLA ENINTÄÄN 60 CM MAANPINNASTA JA SOKKELIN ON OLTAVA VÄRITYKSELTÄÄN TUMMA. YLEENSÄKIN RAKENNUSTEN VÄRITYKSEN TULEE OLLA SOPUSOINNUSSA YMPÄRISTÖN KANSSA.

RAKENNUSPAIKKAA KOSKEVAT LISÄMÄÄRÄYKSET

1. RANTAVIIIVAN ASEMA EI SAA NYKYISESTÄÄN OLEELLISES- TI MUUTTAA ILMAN PAKOTTAVAA SYYTÄ.
2. VENEVAJAN RAKENTAMINEN ON KIELLETTY, LAITURIN ON OLTAVA VÄRITYKSELTÄÄN TUMMA JA PITUDELTAAN ENINTÄÄN 5 M.
3. VESISTÖÖN PÄIN OLEVAA RAJAA EI SAA AIDATA.
4. RAKENNUSPAIKAN OLEELLINEN TÄYTTÄMINEN JA PENGER- TAMINEN ON KIELLETTY ILMAN PAKOTTAVAA SYYTÄ.



VIHTELJÄRVI 1:2000
LEHTI N:o 2122 03 50/80.2

Kaavotuksen pohjakartta 1:2000	Kartan laati MAA JA VESI OY Karttoitusosasto
Kunta KANKAANPÄÄ	Ilmakuvas 76156
Kylä VIHTELJÄRVI	Kartoitus 1984-1985
Tilat RN at 2199, 2196, 2.201, 2.224, 2.221, 1160, 1156, 149, 1152, 1153, 1154, 1180, 1181	Kartoitusmenetelmä STEREOKARTOITUS A8
Laan TURUN JA PORIN	Kartta hyväksytty 18.6.1992 <i>E. Luukkainen</i>

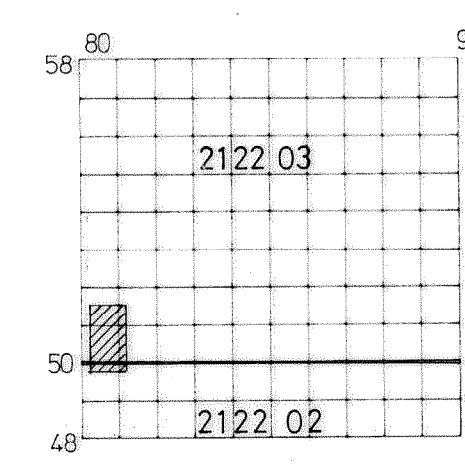

Ilkka Jalonen
Ilkka Jalonen dipl.ins SNIL
rantakaavan laatija

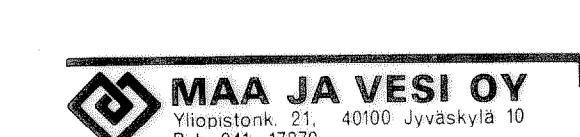

JJ 81071.301

06.06.1990
02.07.1991
03.07.1992 tark.
20.02.1993 tarkistukset
06.05.1993 tark.

Kankaanpään kaupunginvaltuuston hyväksymispöytäkirja 24.5.1993
Turun ja Porin lääninhallituksen vahvistuspöytäkirja 12.1.1994

Karjattu lääninhallituksen vahvistuspöytäkirjan 12.1.1994 mukaisesti.